

Ariete



Electric grater
Ralador elétrico

Ariete

De' Longhi Appliances Srl
Divisione Commerciale Ariete
Via San Quirico, 300
50013 Campi Bisenzio FI - Italy
E-Mail: info@ariete.net
Internet: www.ariete.net

IMPORTADO E DISTRIBUÍDO POR:

Karimex Comp. Elet. Ltda
Av. Vereador Abrahão João Francisco, 3.555
Ressacada – Itajaí/SC – CEP 88307-302
CNPJ 88.938.329/0007-34
SAC: (11) 4502-4596
consumidor@karimex.com.br
www.karimex.com.br

CE

440

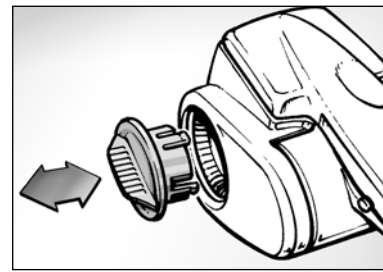
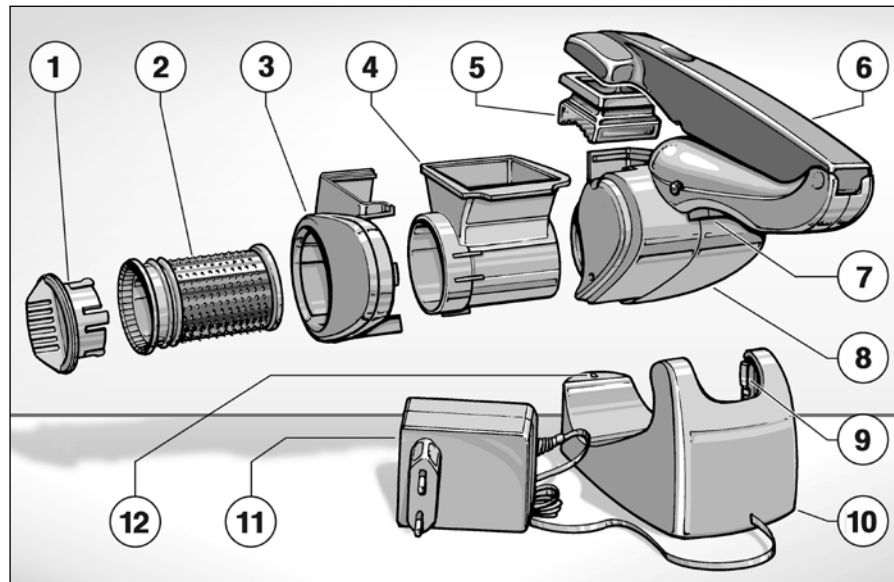

Fig. 5

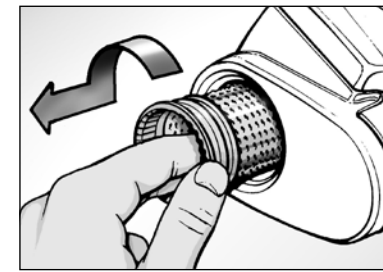

Fig. 6

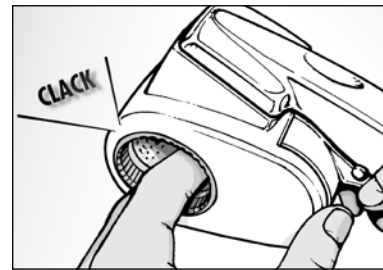

Fig. 7

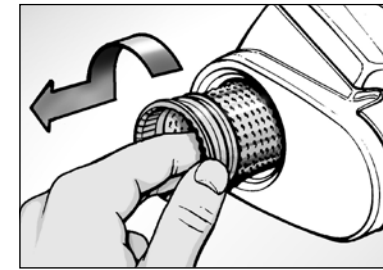

Fig. 8

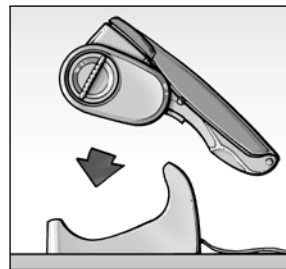

Fig. 1

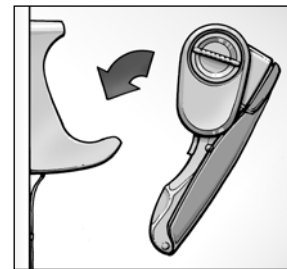

Fig. 1 Bis

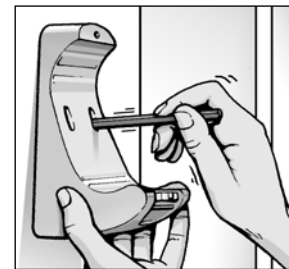

Fig. 2

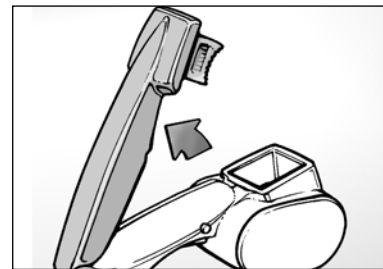

Fig. 9

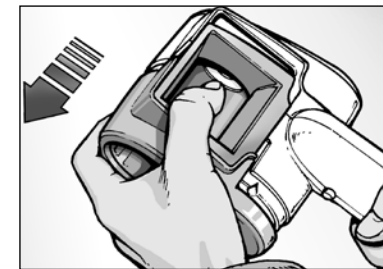

Fig. 10

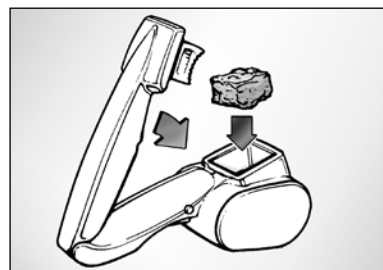

Fig. 3



Fig. 4

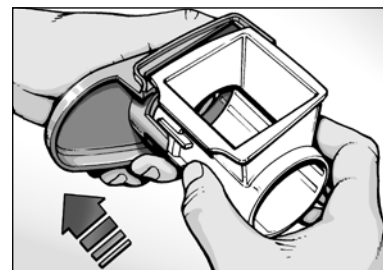

Fig. 11

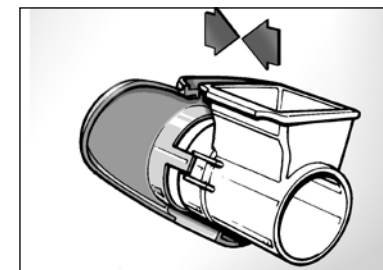

Fig. 12

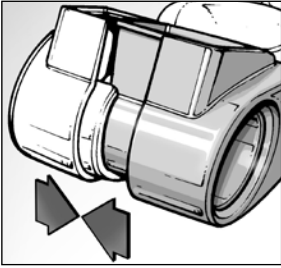

Fig. 13

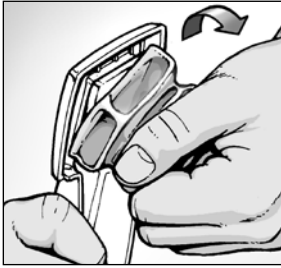

Fig. 14

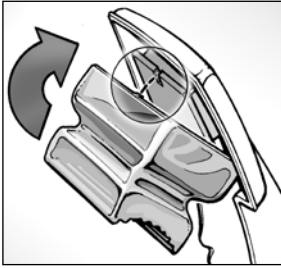

Fig. 15

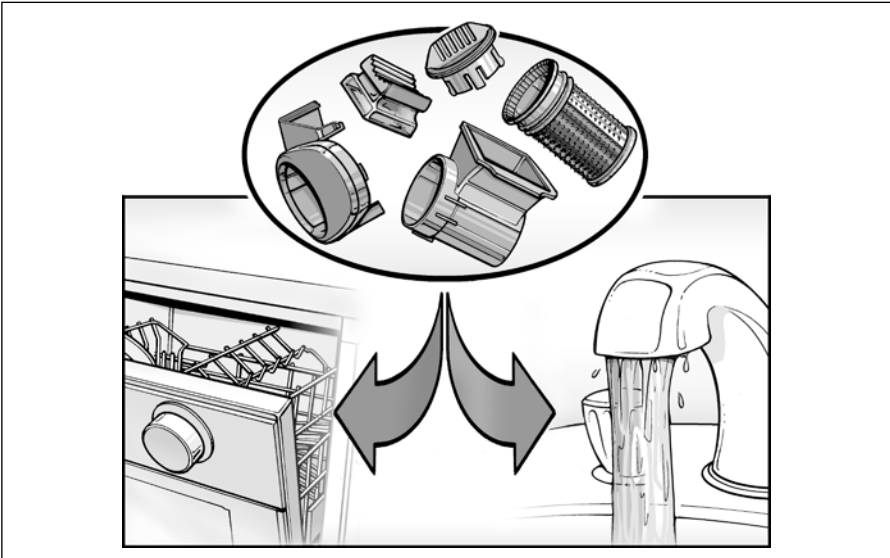

Fig. 16

IMPORTANT SAFEGUARDS

READ THESE INSTRUCTIONS BEFORE USE.

Take the utmost care when you use electrical appliances. In particular:

1. Make sure that the voltage on the appliance rating plate corresponds to that of the mains electricity.
2. Never leave the appliance unattended when connected to the power supply; unplug it after every use.
3. Never place the appliance on or close to sources of heat.
4. Never leave the appliance exposed to the elements (rain, sun, etc....).
5. Make sure that the power cord does not come into contact with hot surfaces.
6. This appliance can be used by children aged from 8 years and above and persons with reduced physical, sensory or mental capabilities or lack of experience and knowledge only if they have been given supervision or instruction concerning use of the appliance in a safe way and understand the hazards involved. Do not allow children to play with the appliance. Cleaning and user maintenance must not be carried out by children unless they are older than 8 and supervised.
7. Never place the appliance body, plug or power cord in water or other liquids; always wipe clean with a damp cloth.
8. Always unplug the power cord from the electricity mains before fitting or removing single attachments or before cleaning the appliance.
9. Always make sure that your hands are thoroughly dry before using or adjusting the switches on the appliance, or before touching the power plug or power connections.
10. To unplug the appliance, grip the plug and remove it directly from the power socket. Never pull the power cord to unplug the appliance.
11. Do not use the appliance if the power cord or plug are damaged or if the appliance itself is faulty; all repairs, including substitution of power cord, must be carried out exclusively by an Ariete assistance centre or by authorized Ariete technicians in order to avoid all risks.
12. In case of using extension leads, these must be suitable for the appliance power to avoid danger to the operator and for the safety of the environment in which the appliance is being used. Extension leads, if not suitable, can cause operating anomalies.

13. Children under age 8 should not be allowed to handle appliance and its power cord which must be kept out of their reach.
14. Do not threaten the safety of the appliance by using parts that are not original or which have not been approved by the manufacturer.
15. This appliance is designed for HOME USE ONLY and may not be used for commercial or industrial purposes.
16. Any changes to this product that have not been expressly authorised by the manufacturer may lead to the user's guarantee being rendered null and void.
17. In the event that you decide to dispose of the appliance, we advise you to make it inoperative by cutting off the power cord. We also recommend that any parts that could be dangerous be rendered harmless, especially for children, who may play with the appliance or its parts.
18. Packaging must never be left within the reach of children since it is potentially dangerous.
19. NEVER TOUCH MOVING PARTS.
20. Do not start the appliance up when empty
21. Do not grind excessively hard food (that is ice-cubes)
22. To prevent the risk of electric shock, if the power supply or the power cord need to be replaced or serviced, have the operation performed by an Authorized Ariete Service Centre, or in any case by a qualified electrician.
23. The appliance runs on with rechargeable batteries. When you change the appliance, carry it to an Authorized Service Center so that they can throw the batteries away in appropriate containers as prescribed by the law on environmental safeguards. Never throw the batteries into the fire.
24. If fluid should leak from the batteries, do not use the appliance; take it to your nearest Assistance Centre so that the batteries can be replaced.
25. The appliance uses NiMH rechargeable batteries and therefore, at the end of its useful life, do not dispose of it in general household waste. Take it to a special municipal recycling facility or to retailers offering this type of service. Separate disposal of a household appliance makes it possible to prevent potentially negative effects on health and the environment as well as to recover the material of which the appliance is made in order to achieve significant savings in terms of energy and resources. The product is marked with a crossed out wheeled bin symbol to show that it needs to be disposed of separately. Never throw batteries into fire.



26.  To dispose of product correctly according to European Directive 2012/19/CE, please refer to and read the provided leaflet enclosed with the product.

KEEP THESE INSTRUCTIONS FOR FUTURE REFERENCE

Dear customers,

the Ariete Grati electric grater will soon become an absolutely necessary tool for cheese grating, to guarantee freshness without waste of food. It has been designed to grate any kind of solid cheese not too soft, but Grati can also grate chocolate, dry bread, almonds and nuts. Grati is now easier to clean because it can be completely disassembled and is dust-safe thanks to the side closing plug for roller. The rechargeable grater GRATÌ works with a recharge base connected to the mains.

RECHARGE BASE

The recharge base is used for recharging the battery pack placed in the handle and it holds the grater when it is not used; therefore, it is necessary to position it close to an outlet.

RECHARGING

It is necessary to recharge batteries for about 15 hours to permit them work at full power.

When batteries are completely charged, Grati is able to grate approx. 1000 grams of cheese. To start the battery recharge, plug the charging unit in and place Grati into the recharge base. The light will turn on, meaning that batteries are being recharged.

NOTES ON RECHARGING

The voltage of the recharge base contacts is low and does not constitute a risk. In order to guarantee a long lasting life of the batteries, use the grater quite often. The handle will become warm during recharging: this is normal. Avoid recharging at temperatures lower than 4°C or higher than 40°C. If the grater does not work, check that it has been correctly placed into its recharging base.

Important: if the autonomy of operation seems to shorten in time, it does not mean that the grater is defective. This trouble may be solved by leaving the grater on until the roller stops turning. Then recharge the appliance for 15 hours. This procedure improves the batteries recharging capacity. If necessary, repeat this operation more than once.

DESCRIPTION OF THE EQUIPMENT

- 1 Plug for roller
- 2 Roller
- 3 External protection
- 4 Hopper
- 5 Pusher

- 6 Lever
- 7 Start-up switch
- 8 Machine body
- 9 Charging contact
- 10 Recharge base
- 11 Charging unit
- 12 Charging pilot light

SUPPORT

Fig. 1 - 1bis The charging unit is a convenient support for the Grati, both horizontally and vertically.

Fig. 2 Place the base on the desired point, and mark the points to be drilled into the holes with a pencil. Drill holes on the wall and introduce the dowels and screws.

USE

Fig. 3 Cut the food in small squares (remove the cheese rind), put them in the hopper, lower the lever.

Fig. 4 Press the start button. **Fig. 5** GRATÌ is provided with a practical and simple plug to keep the unused food in the hopper and roll. The plug protects the roll from dirt or dust.

REMOVING/ FITTING THE ROLLER

Fig. 6 Turn off the motor, then rotate the indented ring nut anticlockwise by about 1/4 and draw the roll outwards. **Fig. 7** To refit, introduce the roller into its housing, keep it pressed and rotate clockwise by about 1/4. A click will signal the automatic link.

REMOVING/ FITTING THE HOPPER AND THE EXTERNAL PROTECTION

Fig. 8 To disassemble the hopper, turn off the motor, rotate the indented ring nut anticlockwise by about 1/4 and remove the roller. **Fig. 9** Lift the lever. **Fig. 10** Draw the hopper outwards, as shown in the figure. **Fig. 11** Separate the hopper from the external protection by pulling slightly. **Fig. 12** To refit the hopper, align the three grooves with the three hooks on the external protection, press slightly until you hear a click. **Fig. 13** Place back the unit into the machine body housing and press slightly until you hear a click.

REMOVING/ FITTING THE RUBBER PRESS

Fig. 14 To remove the pusher, pull it firmly out of its seat. **Fig. 15** To refit the rubber press, introduce it into its housing and press with strength, taking care that the tongue matches with the provided slot on the lever.

CLEANING

Opening the appliance and trying to intervene inside it is strictly forbidden. Keep the appliance clean, it will thus guarantee excellent quality products and last longer. **Do not put the motor body into water or into other liquids.** All the objects shown in the picture (**Fig. 16**) can be washed by hand in warm water with mild detergents or in the upper drawer of the dishwasher.

Do not use potentially abrasive products.

ADVERTÊNCIAS IMPORTANTES

LEIA ESTAS INSTRUÇÕES ANTES DE USAR O APARELHO.

Usando este aparelho elétrico é necessário tomar as devidas medidas, entre as quais:

1. Certifique-se de que a voltagem elétrica do aparelho corresponde à voltagem da rede elétrica da tomada.
2. Não deixe o aparelho sem vigilância quando ligado à rede elétrica; desligue-o sempre após o uso.
3. Não colocar o aparelho sobre ou perto de fontes de calor.
4. Não deixe o aparelho exposto aos agentes atmosféricos (chuva, sol, etc.).
5. Preste atenção para que o cabo elétrico não entre em contato com superfícies quentes.
6. Este aparelho só pode ser usado por adultos ou crianças a partir de 8 anos; as pessoas com capacidades físicas, sensoriais ou mentais reduzidas ou sem experiência e sem conhecimento do aparelho ou que não tenham recebido as instruções de utilização necessárias devem ser vigiadas por uma pessoa responsável pela sua segurança ou serem instruídas sobre o modo de utilizar o aparelho em segurança e sobre os riscos relativos à utilização do mesmo. Não deixe as crianças brincarem com o aparelho. As operações de limpeza e de manutenção não podem ser efetuadas por crianças com menos de 8 anos e em todo caso sob a supervisão de um adulto.
7. Nunca passe o corpo do aparelho, o plugue e o cabo elétrico por água ou outros líquidos, use um pano úmido para a limpeza destas partes.
8. Mesmo com o aparelho desligado, retire o plugue da tomada elétrica antes de montar ou desmontar os componentes para efetuar a limpeza.
9. Assegure-se de estar sempre com as mãos bem secas antes de utilizar o aparelho, regular os interruptores e antes de ligar o plugue na tomada e efetuar as ligações de alimentação.
10. Para desligar o plugue, segurá-lo diretamente e retirá-lo da tomada na parede. Nunca a desligar puxando pelo cabo.
11. Não utilize o aparelho se o cabo elétrico ou o plugue estiverem danificados ou se o aparelho apresentar algum defeito; todas as reparações, incluindo a substituição do cabo de alimentação, devem ser feitas somente pelo serviço de assistência da Ariete ou por técnicos por ela autorizados, de modo a prevenir qualquer risco.

12. O fabricante não recomenda o uso de extensão elétrica ou adaptador, pois eles podem provocar danos ao aparelho e a tomada elétrica, bem como, provocar acidentes ou incêndio. Ligue sempre o aparelho diretamente à tomada.
13. Mantenha o aparelho e o cabo de alimentação longe do alcance das crianças com menos de 8 anos.
14. Para não comprometer a segurança do aparelho, utilize exclusivamente peças e acessórios originais ou aprovados pelo fabricante.
15. O aparelho foi concebido para USO DOMÉSTICO e não deve ser utilizado para fins comerciais ou industriais.
16. Eventuais modificações no aparelho que não sejam expressamente autorizadas pelo fabricante podem comprometer a segurança do usuário e ocasionar a perda da garantia.
17. Caso se decida a descartar este aparelho, recomendamos que o deixe inoperante, cortando o cabo de alimentação. Recomendamos também que deixe seguras as partes do aparelho que possam representar um perigo, especialmente para as crianças, que podem utilizar o aparelho como um brinquedo.
18. Os elementos da embalagem não devem ser deixados ao alcance de crianças pois são potenciais fontes de perigo.
19. NÃO TOCAR JAMAIS AS PARTES EM MOVIMENTO.
20. Não funcionar o aparelho vazio.
21. Não utilizar o aparelho para triturar alimentos que tenham uma consistência excessivamente dura (por exemplo, cubos de gelo).
22. No caso de substituição e / ou manutenção da fonte de alimentação, da base ou do cabo elétrico, dirigir-se a um Centro Autorizado porque é necessária a utilização de uma ferramenta especial.
23. O aparelho funciona com baterias recarregáveis, portanto quando realizar a sua substituição, não devem ser eliminadas como lixo normal e devem ser levadas para o centro de assistência mais próximo, para que as baterias possam ser separadas e eliminadas em recipientes apropriados, segundo a normativa estabelecida pela lei sobre a proteção ambiental e reciclagem dos materiais usados. Nunca colocar as baterias no fogo.
24. Em caso de perda de líquido das baterias, o aparelho não deve ser utilizado,

mas levado ao Centro de Assistência mais próximo para a substituição das baterias.

25. O aparelho funciona com baterias recarregáveis NiMH, portanto no fim da sua vida não devem ser eliminadas como resíduo urbano (lixo comum), mas entregues aos centros de recolha diferenciada predispostos pelas administrações municipais ou aos revendedores que fornecem este serviço. Descartar corretamente um eletrodoméstico permite evitar possíveis consequências negativas para o ambiente e para a saúde ocasionados por uma eliminação inadequada e permite reciclar os materiais de que é composto a fim de obter uma importante poupança de energia e de recursos. O aparelho está marcado com um símbolo de lata de lixo riscada (X) para mostrar que ele precisa ser descartado corretamente em local apropriado. Nunca coloque as baterias no fogo.

CONSERVAR SEMPRE ESTAS INSTRUÇÕES

Caro cliente,

O ralador elétrico recarregável Ariete GRATÌ é um ajudante indispensável na cozinha, simplificando muito a preparação de queijo ralado, garantindo apreciá-lo sempre fresco, sem desperdícios. Projetado para ralar qualquer tipo de queijo com pasta dura e não demasiado mole, GRATÌ também pode ralar chocolate, pão seco, amêndoas, nozes, etc.

O ralador GRATÌ é muito mais fácil de limpar, porque é completamente desmontável e mais higiênico graças à tampa de fecho lateral. O ralador recarregável GRATÌ funciona em conexão com uma base de recarga alimentada com a tensão de rede.

BASE DE RECARGA

A base recarrega as baterias situadas na alça do aparelho e possui a dupla vantagem de poder ser utilizada para colocar o aparelho quando o mesmo não é utilizado. Por isso, é necessário que ela esteja posicionada nas proximidades de uma tomada de corrente. Pode-se deixar a base ligada na tomada e o aparelho na base recarregando as baterias. O tempo aproximado de uso constante do ralador é de 20 minutos, quando será necessário nova recarga.

RECARGA

É necessária uma recarga de aproximadamente 15 horas para carregar as baterias a plena capacidade. Completamente carregado, o GRATÌ pode ralar cerca 1000 gramas de queijo. Para iniciar a recarga, inserir a fonte na tomada de corrente e inserir o GRATÌ na base de recarga. O indicador luminoso acenderá para indicar que as baterias estão carregando.

NOTAS SOBRE A RECARGA

Os contatos da base possuem uma baixa voltagem e não constituem nenhum perigo.

A maior duração e o melhor funcionamento serão obtidos se o aparelho for utilizado com uma certa frequência.

A alça aquece durante a recarga: isto é **normal**.

Evitar de efetuar a recarga a temperatura inferior a 4° C ou superior a 40° C.

Se o aparelho não funciona, certifique-se que o GRATÌ esteja colocado corretamente na sua base de carga. **Importante:** se após vários usos a autonomia parecer mais curta, isto não significa que a unidade esteja defeituosa. Este problema pode ser resolvido deixando o ralador ligado até que o rolo pare de girar, recarregando em seguida o ralador por 15 horas. Este processo irá melhorar a capacidade de recarga das baterias. Se necessário, repetir esta operação por algumas vezes.

DESCRIÇÃO DO APARELHO

- 1 Tampa do rolo
- 2 Rolo
- 3 Proteção externa
- 4 Recipiente
- 5 Calcador
- 6 Alavanca
- 7 Botão para ligar
- 8 Corpo do aparelho
- 9 Contato de carga
- 10 Base de carga elétrica
- 11 Fonte da base de recarga elétrica
- 12 Indicador luminoso de carga

SUPORTE

Fig. 1 - 1bis A base constitui um suporte prático para o GRATÌ seja na horizontal ou na vertical.

Fig. 2 Para a utilização na vertical, apoiar a base no ponto escolhido e, inserindo um lápis nos furos onde serão colocados os parafusos, sinalizar os pontos que devem ser furados. Com uma broca, efetuar na parede os furos adequados para as buchas e os parafusos de fixação. As buchas e os parafusos não acompanham o aparelho.

USO

Fig. 3. Cortar o alimento em quadrados grossos (no caso do queijo eliminar a casca), introduzi-los no recipiente e abaixar a alavanca. **Fig. 4** Pressionar o botão de acionamento. **Fig. 5** O GRATÌ possui uma tampa prática e higiênica que permite conservar no interior do recipiente e do rolo, o alimento não ainda utilizado e que impede a entrada de sujeira ou poeira no interior do rolo.

DESMONTAGEM / MONTAGEM DO ROLO

Fig. 6 Com o motor desligado, girar aproximadamente 1/4 de volta no sentido anti-horário o anel dentado, em seguida puxar para fora o rolo. **Fig. 7** Para remontar o rolo, basta introduzi-lo no seu alojamento e mantendo-o no lugar, girar 1/4 de volta no sentido horário. Um “clack” indicará o engate automático.

MONTAGEM / DESMONTAGEM DO RECIPIENTE E DA PROTEÇÃO EXTERIOR

Fig. 8 Para desmontar o recipiente, com o motor desligado, girar aproximadamente 1/4 de volta no sentido anti-horário o anel dentado e retirar o rolo. **Fig. 9** Em seguida, levantar a alavanca. **Fig. 10** Puxar o recipiente para fora, como indicado na figura. **Fig. 11** Separar o recipiente da proteção externa com uma ligeira força. **Fig. 12** Para voltar a montar o recipiente alinhar as três ranhuras com os três engates da proteção externa e depois fazer uma pequena pressão até encaixar. **Fig. 13** Por último inserir o grupo já montado no alojamento do corpo do aparelho e colocar delicadamente até o final, até ouvir um leve “clack”.

DESMONTAGEM / MONTAGEM DA PRENSA

Fig. 14 Para retirar o calcador, puxe-o com força para fora até sair do respectivo alojamento. **Fig. 15** Para voltar a montar o calcador, é necessário introduzi-lo no seu alojamento com certa força prestando atenção para que a lingueta coincida com a fissura correspondente presente na alavanca.

LIMPEZA

É expressamente proibido desmontar o aparelho ou tentar intervir, de qualquer maneira, no interior deste.

Manter o aparelho bem limpo e em ordem para garantir uma qualidade óptima das preparações e uma maior duração da máquina.

Não mergulhar a base do motor em água ou outros líquidos.

Todos os objetos mostrados na figura (**Fig. 16**) podem ser lavados a mão com água quente e com o acréscimo de detergente neutro ou na máquina de lavar, na parte superior.

Não utilizar produtos potencialmente abrasivos.